

Conjuntos conectores automodeláveis Tipo B

Descrição do artigo/Imagens dos produtos

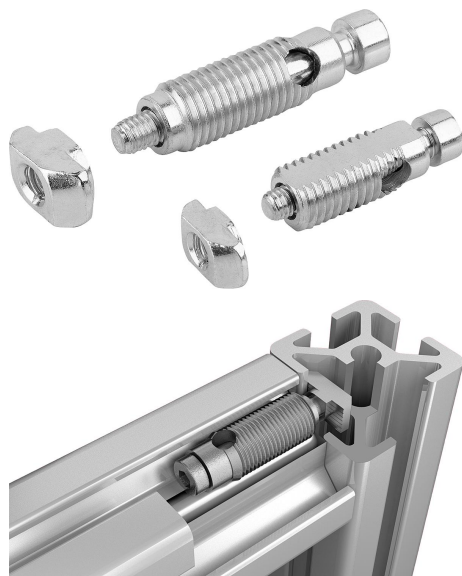

Descrição

Material:

Aço.

Versão:

peça zincada.

Indicação:

Os conjuntos conectores são indicados para uma conexão de dois perfis de alumínio em ângulo reto. Eles permitem o livre posicionamento dos perfis.

Não é necessária qualquer usinagem do perfil. O conector é parafusado pelo topo na ranhura do perfil (rosca esquerda). O conector é composto por uma rosca autocortante. É recomendada a utilização de lubrificante.

Os conjuntos conectores autocortantes devem ser aplicados em pares, opostos entre si.

O conjunto conector para larguras de ranhuras 8 possui uma rosca achatada, para impedir uma saliência em estado embutido.

Desenhos

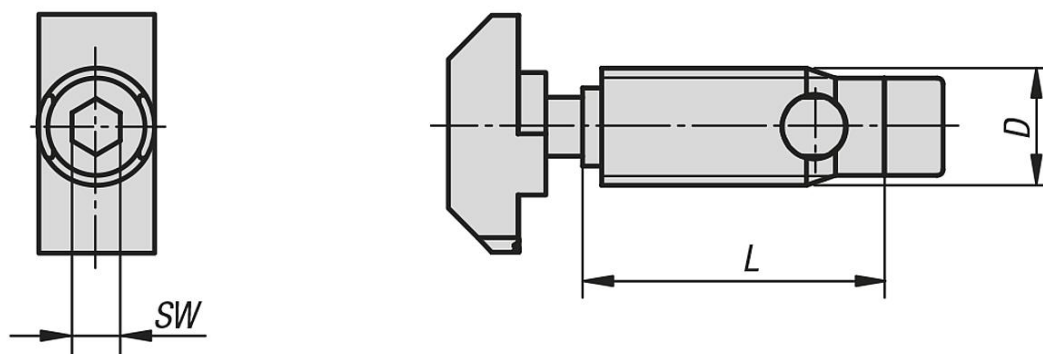

Visão geral dos artigos

Conjuntos conectores automodeláveis Tipo B

Código do artigo	Tipo	Largura de ranhura	D	L	SW
K1037.0810	B	8	10,7	24	4
K1037.1012	B	10	12	35	5
K1037.1013	B	10 Leve	13	35	5

