

Conjunto de fixação de peças de trabalho redondas

Descrição do artigo/Imagens dos produtos



Descrição

Material:

Aço ferramenta.

Versão:

Mordente endurecido, superfície sem tratamento.

Pinos endurecidos, brunidos.

Indicação:

Para a fixação de peças de trabalho redondas.

Curso de tensão máximo do mordente de 1 mm.

O fornecimento é efetuado em pares.

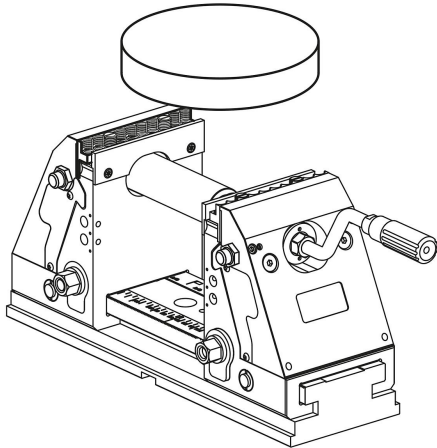

Desenhos

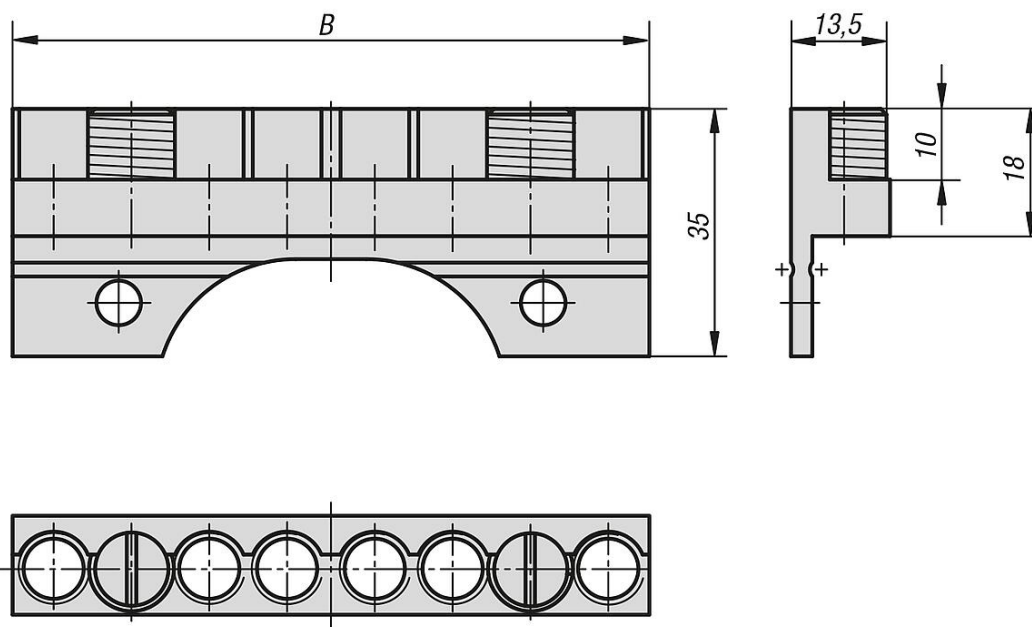

Visão geral dos artigos

Código do artigo	B	Área de fixação mín. - máx.
K0989.09035	90	20 mm - 250 mm
K0989.12535	125	20 mm - 320 mm

