

Parafusos de ventilação com válvula de retenção

Descrição do artigo/Imagens dos produtos

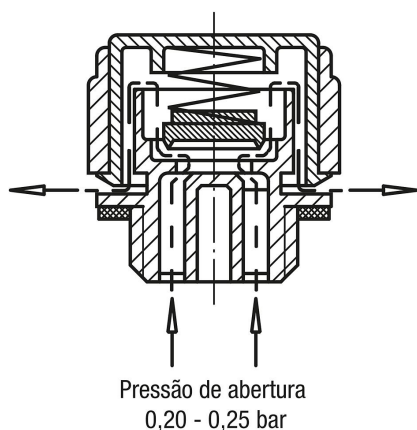

Princípio de funcionamento



Descrição

Material:

Carcaça, tampa em termoplástico poliamida 66.

Mola de pressão em aço inoxidável.

Elemento de bloqueio e anel de vedação plano de borracha (NBR).

Versão:

Carcaça preta.

Tampa vermelha.

Indicação:

Pressão de abertura 0,20 – 0,25 bar.

Faixa de temperatura:

Resistente às temperaturas de até 100 °C na aplicação com óleo.

Indicação de desenho:

- 1) Anel de vedação plano
- 2) Elemento de bloqueio
- 3) Tampa

Desenhos

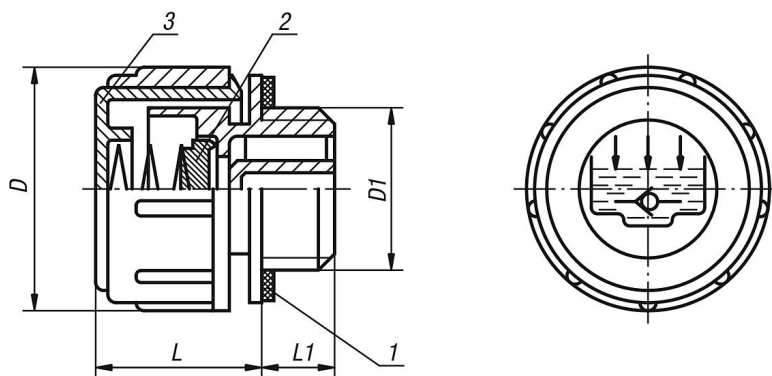

Visão geral dos artigos

Parafusos de ventilação com válvula de retenção

Código do artigo	D	D1	L	L1
K0459.30014	30	G1/4	21	10
K0459.30038	30	G3/8	21	10
K0459.30012	30	G1/2	21	10

