

## Sistemas de fixação múltipla com batentes macios

### Descrição do artigo/Imagens dos produtos

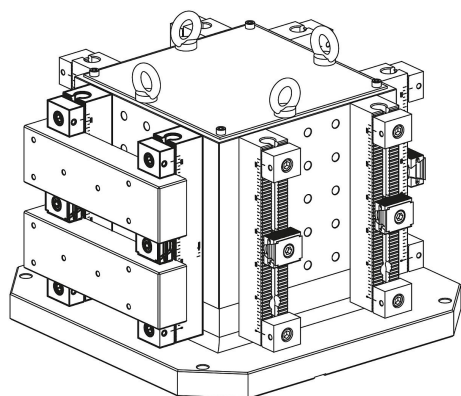
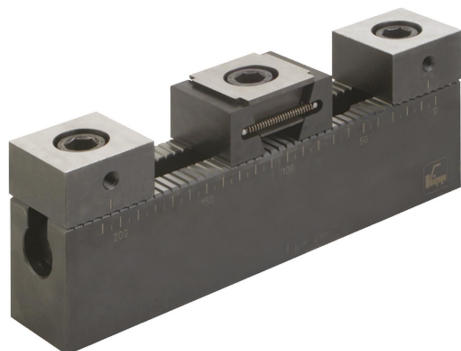

### Descrição

#### Material:

Régua base, batentes e cunhas de fixação em aço temperado.

#### Versão:

Engrenagem com tratamento térmico superficial e polida.

Segmentos de fixação endurecidos e brunidos.

#### Indicação:

Os segmentos de fixação possuem, conforme o tamanho, 3 mm (K0903.08) ou 5 mm (K0903.12, K0903.16) sobremedida para usinagem por mordente.

### Desenhos

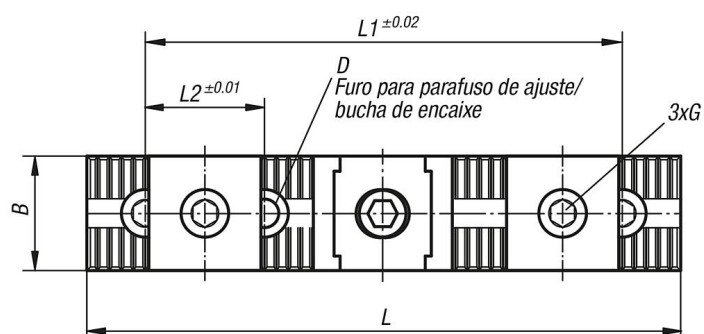
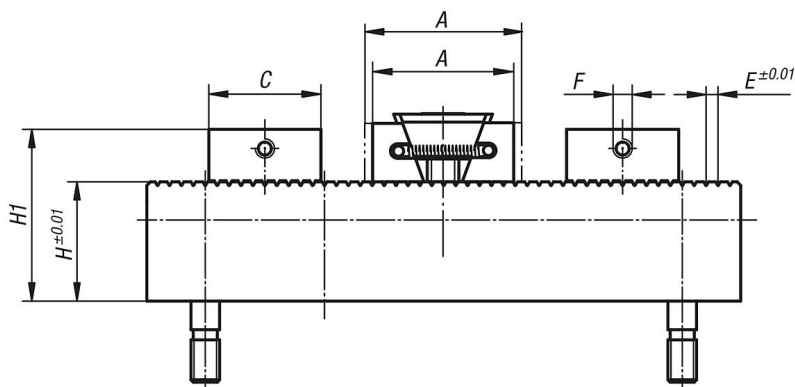

### Visão geral dos artigos

## Sistemas de fixação múltipla com batentes macios

### Visão geral dos artigos

#### Sistema de fixação múltiplo com batentes macios

Código do artigo	A mín.	A máx.	B	C	D	E	F	G Parafuso de cabeça cilíndrica DIN 912	H	H1	L	L1	L2	Força de tensão aprox. kN	Peso kg
<b>K0903.08</b>	36,5	39,5	24	31	12H6	2,5	M5	M8x25	40	55	199	150	50	11	1,397
<b>K0903.12</b>	54	59,5	48	50	12F7	5	M8	M12x30	50	72	249	200	50	23	4,9
<b>K0903.16</b>	65	72	48	50	16F7	5	M8	M16x40	63	92	249	200	50	38	6,522