

## Batentes

### Descrição do artigo/Imagens dos produtos



### Descrição

#### Material:

Aço temperado 1.0503.

#### Versão:

Batente rígido:

Batente temperado 1200–1400 N/mm<sup>2</sup>, brunido.

Superfícies dentada polida sem proteção anticorrosiva.

Batente macio:

Batente (HRC 30), brunido.

Superfície dentada com tratamento térmico superficial e polida, sem proteção anticorrosiva.

### Desenhos

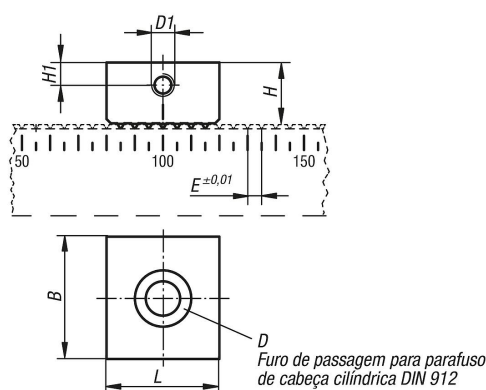

### Visão geral dos artigos

#### Batentes

Código do artigo	Versão 1	B	D	D1	E	H	H1	L
K0905.5000802	batente duro	24	M8x25	M5	2,5	15	6	25 ±0,01
K0905.5001202	batente duro	48	M12x30	M8	5	22	8	40 ±0,01
K0905.5001602	batente duro	48	M16x40	M8	5	29	12,5	40 ±0,01
K0905.5100802	batente macio	24	M8x25	M5	2,5	15	6	31 ±0,1
K0905.5101202	batente macio	48	M12x30	M8	5	22	8	50 ±0,1