

## Pinos de retenção de aço ou aço inoxidável com manípulo em T e contraporca

Descrição do artigo/Imagens dos produtos



### Descrição

#### Material:

Versão em aço:

Pino guia de travamento endurecido:

Pino guia de travamento 1.0718.

Bucha roscada 1.0718.

Versão em aço inoxidável:

Pino guia de travamento endurecido:

Bucha roscada 1.4305.

Pino guia de travamento 1.4034.

Manípulo em T termoplástico nas cores grafite escuro ou vermelho tráfico RAL3020.

#### Versão:

Versão:

Versão em aço:

Pino de guia para travamento endurecido, retificado e brunido.

Bucha roscada brunida.

Versão em aço inoxidável:

Pino de guia para travamento endurecido, retificado e com superfície sem tratamento.

Bucha roscada com superfície sem tratamento.

#### Indicação:

Os pinos de retenção são utilizados para evitar alterações da posição de engate, causadas por forças transversais. Somente após a retirada manual do pino, é possível fazer o deslocamento para outra posição de engate. Os manípulos em T com design ergonômico oferecem um fácil manuseio com mínima aplicação de força.

#### Sob consulta:

Versões especiais.

#### Acessórios:

Anéis distanciadores K0665

# Pinos de retenção de aço ou aço inoxidável com manípulo em T e contraporca

Desenhos

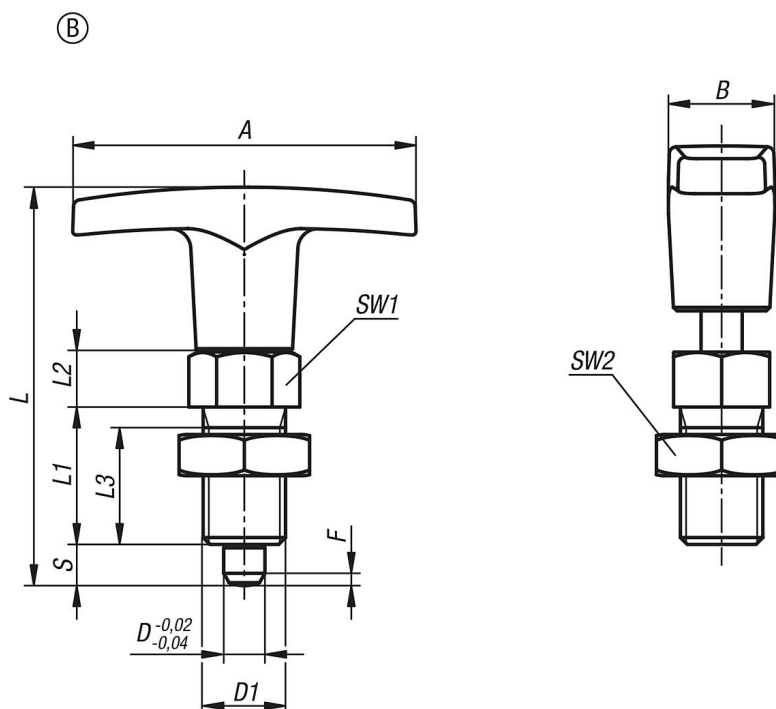

## Visão geral dos artigos

Código do artigo	Material do corpo básico	Cor dos componentes	Forma	A	B	D	D1	L	L1	L2	L3	Curso S	SW1	SW2	F x 30°	Força de mola inicial F1 aprox. N	Força de mola final F2 aprox. N
K1124.6206	aço	grafite RAL 7021	B	50	15,5	6	M12x1,5	58	20	8	17	6	14	19	1,8	6	14
K1124.6308	aço	grafite RAL 7021	B	60	18	8	M16x1,5	77	26	10	23	8	19	24	2,3	15	35
K1124.6410	aço	grafite RAL 7021	B	72	19	10	M20x1,5	84	28	12	25	10	22	30	2,8	15	34
K1124.620684	aço	vermelho RAL 3020	B	50	15,5	6	M12x1,5	58	20	8	17	6	14	19	1,8	6	14
K1124.630884	aço	vermelho RAL 3020	B	60	18	8	M16x1,5	77	26	10	23	8	19	24	2,3	15	35
K1124.641084	aço	vermelho RAL 3020	B	72	19	10	M20x1,5	84	28	12	25	10	22	30	2,8	15	34
K1124.06206	aço inoxidável	grafite RAL 7021	B	50	15,5	6	M12x1,5	58	20	8	17	6	14	19	1,8	6	14
K1124.06308	aço inoxidável	grafite RAL 7021	B	60	18	8	M16x1,5	77	26	10	23	8	19	24	2,3	15	35
K1124.06410	aço inoxidável	grafite RAL 7021	B	72	19	10	M20x1,5	84	28	12	25	10	22	30	2,8	15	34
K1124.0620684	aço inoxidável	vermelho RAL 3020	B	50	15,5	6	M12x1,5	58	20	8	17	6	14	19	1,8	6	14
K1124.0630884	aço inoxidável	vermelho RAL 3020	B	60	18	8	M16x1,5	77	26	10	23	8	19	24	2,3	15	35
K1124.0641084	aço inoxidável	vermelho RAL 3020	B	72	19	10	M20x1,5	84	28	12	25	10	22	30	2,8	15	34