

Ao colocar a peça de trabalho na unidade de posicionamento, o cone será movimentado para baixo.

O posicionamento seguro é obtido através do cone.

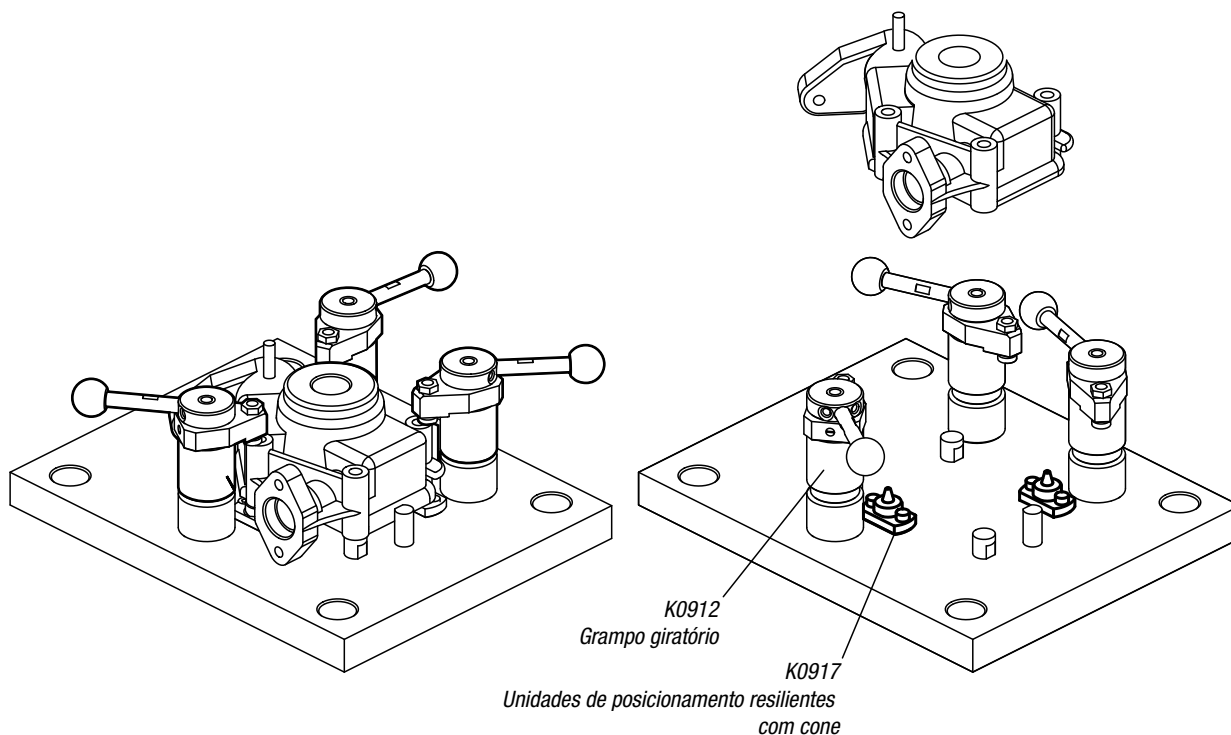

Indicação:

Ao acionar o grampo giratório segure a ferramenta com a mão pressionando-a para baixo, para evitar que ela se levante devido à unidade de posicionamento.