

Módulo de fixação UNILOCK ESM 138-C

Descrição do artigo/Imagens dos produtos

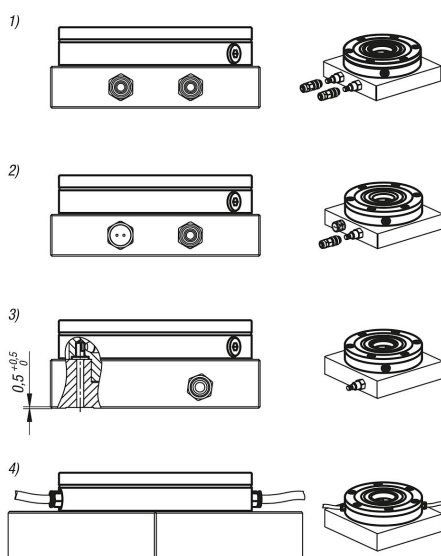

Descrição

Material:

Aço cementado.

Versão:

Superfícies de funcionamento cementadas e retificadas.

Indicação:

Os módulos de fixação UNILOCK podem ser instalados em mesas de trabalho, em dispositivos (placas, cubos, torres etc.) com ou sem saliência em todas as posições. O controle pneumático dos módulos de fixação pode ser realizado individualmente ou em conjunto.

Assim, um sistema de fixação ponto zero pode ser produzido individualmente.

Devido à construção modular, a quantidade e a distância dos módulos de fixação podem ser adaptadas de acordo com as tarefas de fixação. Os tempos de preparação são significativamente reduzidos e, assim, os tempos de funcionamento das máquinas são prolongados.

As altas forças de tensão são geradas pelo conjunto integrado de molas (a unidade é fixada sem pressão).

O processo de desprendimento ocorre de forma pneumática.

Mesmo no caso de uma queda de pressão ou flutuações na alimentação de ar comprimido, a força de admissão total é mantida.

Todos os módulos de fixação têm uma função turbo incluída como padrão.

Através de um curto impulso de ar na conexão de ar "Turbo", é aumentada significativamente mais uma vez a força de admissão normal, que é alcançada por meio das molas. Por conseguinte, os módulos de fixação também podem ser muito bem aplicáveis para usinagem pesada.

Recomenda-se o uso da função turbo para a força de admissão máxima.

Com os pinos de guia UNILOCK em conexão com os parafusos de fixação M10, M12, M16, são possíveis as seguintes forças de retenção:

- Força de retenção (M10) 35.000 N
- Força de retenção (M12) 50.000 N
- Força de retenção (M16) 75.000 N

Força de retenção com parafuso cilíndrico DIN EN ISO 4762-12.9.

Os pinos de guia só podem ser fixados em conexão com uma unidade de troca no módulo de fixação.

Um tamanho de pino de guia consistente em todos os módulos de fixação e a compatibilidade com sistema de fixação modular de 5 eixos 80 garantem diversas combinações em possibilidades de aplicação.

Dados técnicos:

- Força de admissão com turbo de 25 kN.
- Pressão do sistema: 6 bar, ar lubrificado.
- Repetibilidade $\leq 0,005$ mm.
- Faixa de temperatura 5° a 60° C.
- Conexão opcional para ar de limpeza.

Módulo de fixação UNILOCK ESM 138-C

Descrição do artigo/Imagens dos produtos

- A terceira conexão de ar pode ser usada aberta ou fechada como uma função de consulta para fixador deslizante de baixo desgaste.

Vantagens:

- Automatizável através de várias opções de consulta.
- Função turbo como padrão.
- Repetibilidade $\leq 0,005$ mm.
- Posicionamento através de cones curtos.
- Altas forças de admissão.
- Otimização do tempo de preparação.

Fornecimento:

- 1x módulo de fixação.
- 1x O-Ring $\varnothing 110 \times 1$.
- 3x O-Ring $\varnothing 9 \times 1,5$ para alimentação de meios.
- 6x parafusos de fixação.
- 6x capas de cobertura para parafusos de fixação.

Acessórios:

- Pino de guia K0967.
- Pino de proteção para módulos de fixação K1010.
- Cobertura para módulos de fixação K1010.

Observar:

Recomendação tamanho nominal da mangueira:

- Até quatro módulos de fixação tamanho nominal da mangueira de 6 mm.
- A partir de cinco módulos de fixação tamanho nominal da mangueira de 8 mm.

Princípio de funcionamento:

Os módulos de fixação podem ser conectados através das conexões na placa de base ou na conexão roscada diretamente no módulo de fixação.

A fim de garantir o funcionamento dos fixadores deslizantes de baixo desgaste, a ventilação da câmara superior do pistão deve ser realizada através da conexão de ar "Turbo".

Isto pode ser implementado através de uma das quatro opções:

- 1) Conexão e uso da função turbo na placa de base junto à conexão "Abertura". Assim, o módulo de fixação pode ser fixado de novo com um curto impulso de ar, se necessário. (Recomendado)
- 2) Furo simples para vazamento do ar na placa de base que está conectada à conexão turbo. Para tampar o furo contra sujeira, não deve ser usada uma conexão com função de bloqueio, mas deve ser usado um parafuso de ventilação.
- 3) No terceiro caso, a câmara do pistão deve ser ventilada através de um furo que é ligado abaixo da placa de base através de uma ranhura transversal. O furo deve estar perante a conexão turbo, para que a ventilação possa ser realizada.
- 4) No caso de controle lateral do módulo de fixação, o parafuso de ventilação deve também ser inserido neste ponto.

Indicação de desenho:

- a) conexão sem mangueira na parte inferior (abrir)
O-Ring $\varnothing 9 \times 1,5$
- b) conexão sem mangueira na parte inferior (Turbo)
O-Ring $\varnothing 9 \times 1,5$
- c) margem de centragem

Módulo de fixação UNILOCK ESM 138-C

Descrição do artigo/Imagens dos produtos

- d) ventilação
- e) conexão sem mangueira na parte inferior (posições dinâmicas de detecção de pressão/tensão dos fixadores deslizantes)
O-Ring Ø9x1,5
- f) conexão lateral G1/8 (abrir acionamento)
- g) conexão lateral G1/8 (Turbo)

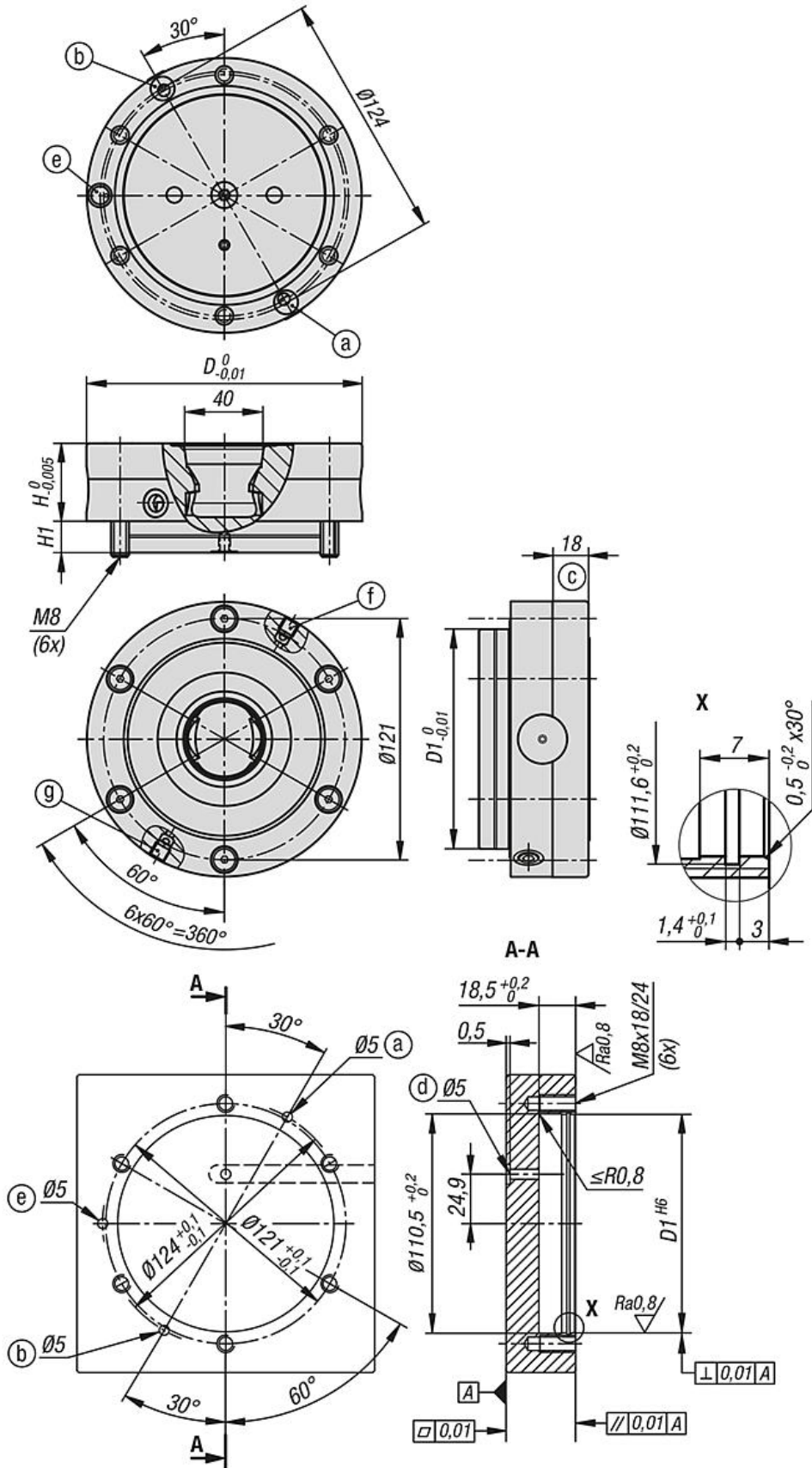

Módulo de fixação UNILOCK ESM 138-C

Desenhos

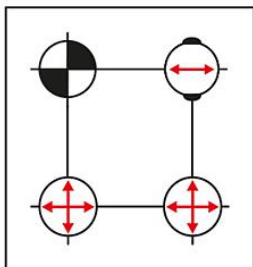

- Pino de centragem = Forma A fixado nas direções x e y
 (ponto de referência)
- Pino de compensação = Forma B fixa o eixo que ainda estiver livre
 (pinos de posição variável)
- Pino de guia = Forma C Pinos com submedida
 (sem função centralizadora,
 apenas de fixação)

Visão geral dos artigos

Módulo de fixação UNILOCK ESM 138-C

Código do artigo	Forma	Tipo da forma	D	D1	H	H1	Pressão operacional bar	Forças de admissão com turbo kN
K1385.138390	A	sem proteção contra torção	138	110	39	16,7	6	25