

Alavanca de fixação com furo de ajuste, 0 grau

Descrição do artigo/Imagens dos produtos



Descrição

Material:

Peças de aço com classe de resistência 5.8.
Botão esférico de plástico preto.

Versão:

peça brunida.

Indicação:

As alavancas de fixação podem ser utilizadas tanto para tarefas simples de fixação como em operações de comutação.

Em alguns casos, para que o cabo de comando possa girar 360°, é necessário que haja espaço suficiente para o movimento de fixação.

Sob consulta:

Roscas fêmea, tolerâncias de furos e versões especiais adicionais.

A medida "A" pode ser fornecida em outros comprimentos, mediante pagamento de uma taxa adicional.

Desenhos

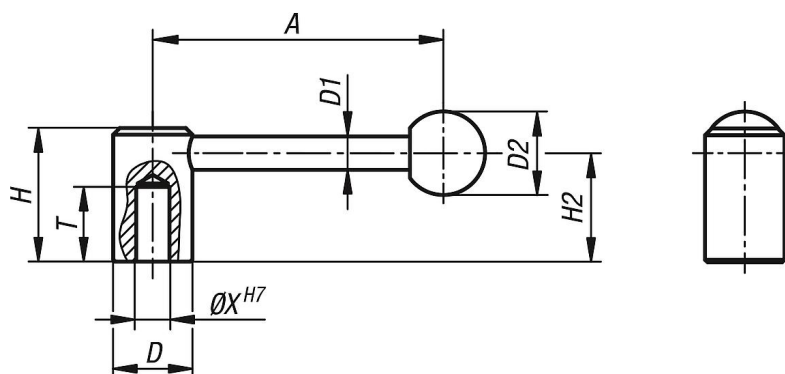

Visão geral dos artigos

Código do artigo	Modo de fixação	X	T	A=Comprimento do cabo	D	D1	D2	H	H2
K0176.1102	furo de ajuste	10	22	88,1	24	10	25	40	32,5
K0176.1122	furo de ajuste	12	25	104	28	12	32	46	36,5
K0176.1142	furo de ajuste	14	25	104	28	12	32	46	36,5
K0176.1162	furo de ajuste	16	28	126,5	33	13	32	52	41
K0176.1202	furo de ajuste	20	32	128,5	41	13	32	61	49