

Morsa de 5 eixos KIPPflexX



Função

A morsa de 5 eixos KIPPflexX é já a terceira geração de morsas para fresas de 5 eixos.

A geração KIPPflexX convence graças à usabilidade claramente aumentada pela manivela e à fixação garantida pela morsa de 5 eixos versão compacta.

É possível usar a morsa de 5 eixos KIPPflexX como torno de banca para a fixação de peças brutas e como morsa autocentrante para a fixação com força de fixação para baixo -> 2 em 1.

Outras vantagens para usuários de fresas são uma força de tensão enorme que responde a todas as exigências, uma ótima acessibilidade de ferramentas curtas e uma rigidez elevada.

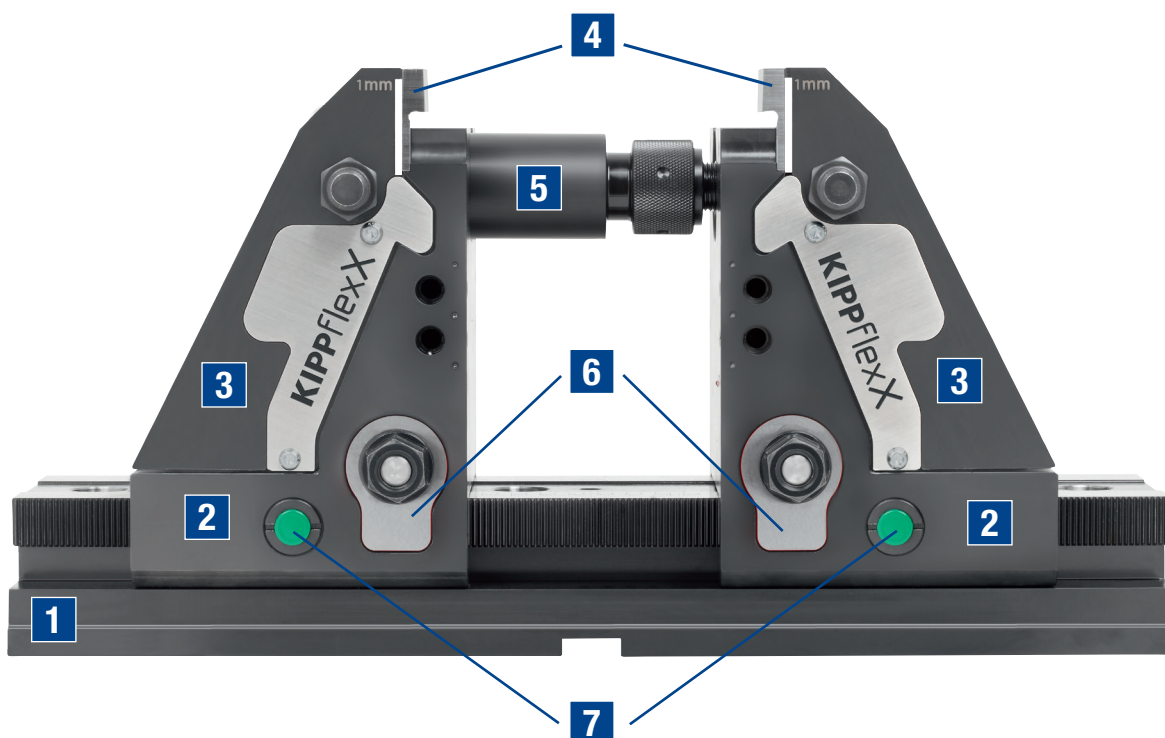

- 1 Placa base
- 2 Elemento de posicionamento
- 3 Elemento de fixação
- 4 Mordentes
- 5 Eixos de extensão e fusos roscados
- 6 Peça de aperto com porca
- 7 Pino de pressão para centragem prévia

VANTAGENS:

- Aplicação 2 em 1 como torno de bancada e morsa autocentrante
- Fixação com função de força de fixação para baixo integrada
- Ajuste rápido por meio da função de manivela
- Força de fixação muito elevada diretamente na peça de trabalho
- Sistema com rigidez máxima
- Melhor acessibilidade da ferramenta em todos os lados

Fixação de peças brutas / princípio de torno de bancada

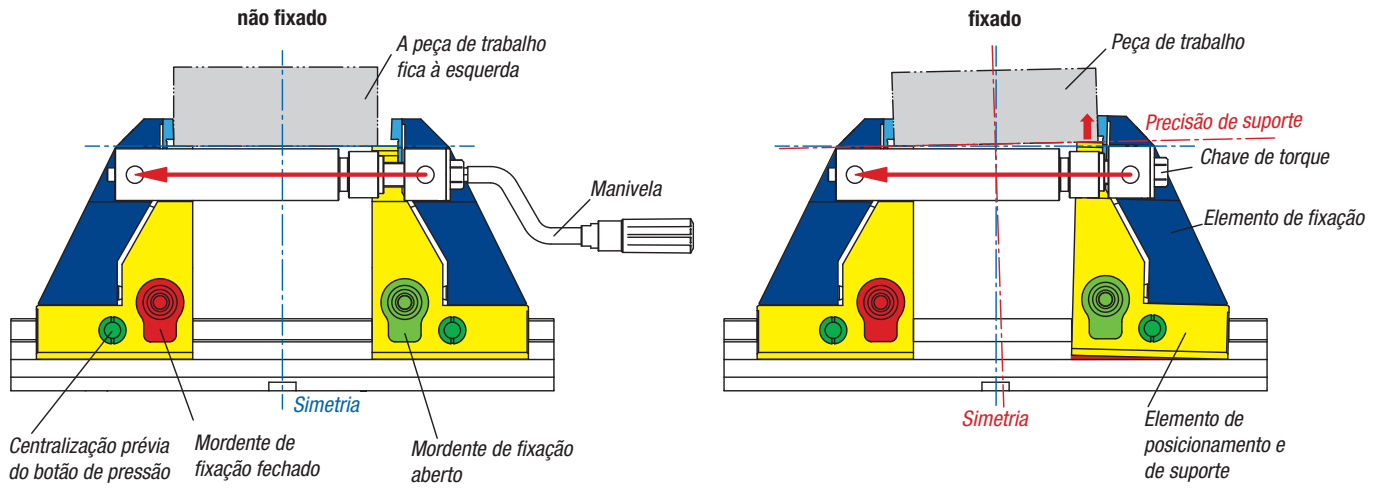

Fixação com força de aperto para baixo

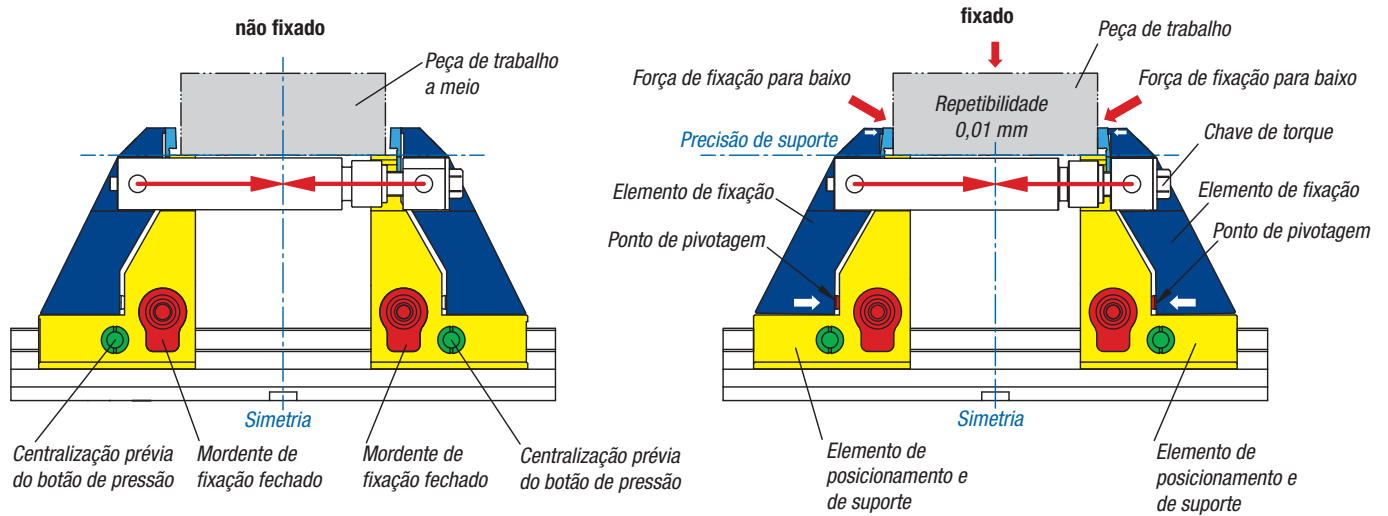

Mordente de fixação (vermelho) aberto de um lado
-> Aplicação como torno de bancada



Mordente de fixação fechado dos dois lados-> Aplicação como morsa autocentrante com força de fixação para baixo

Exemplos de aplicação



Morsa de 5 eixos KIPPflexX utilizada como torno de bancada para a fixação de peças brutas. O mordente de fixação vermelho do lado esquerdo está aberto. O ajuste rápido ocorre por meio da manivela. A aplicação de força ocorre por meio de uma chave de torque.



Fixação com força de fixação para baixo com a KIPPflexX na função de morsa autocentrante.

Ambos os mordentes de fixação estão fechados, de forma que, durante a aplicação de força por meio de distorção dos mordentes existentes, seja exercida uma força de fixação para baixo sobre a base de apoio para peças de trabalho.

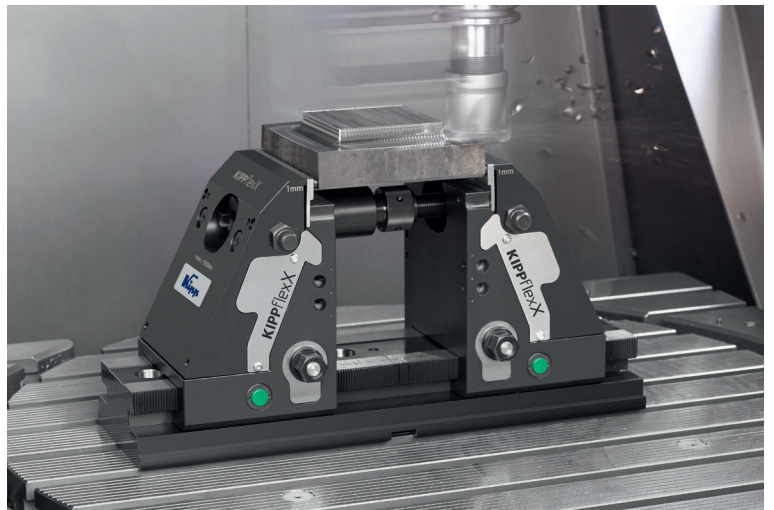

Usinagem de 5 lados em uma fresa de 5 eixos.

Ótima acessibilidade da ferramenta para usinagem diretamente na morsa de 5 eixos KIPPflexX.

