

Pinos de retenção de aço com acionamento por rotação, botão giratório plástico e pino de guia para travamento cônico

Descrição do artigo/Imagens dos produtos



Descrição

Material:

Carcaça e pino de aço.

Marcação de travamento de alumínio.

Botão giratório de termoplástico PA (poliamida).

Versão:

Carcaça e pino niquelados.

Marcação de travamento anodizada, vermelha.

Botão giratório reforçado com fibra de vidro, preto.

Indicação:

Os pinos de retenção são utilizados para evitar alterações da posição de engate, causadas por forças transversais.

Se a marcação de travamento for visível, o pino se encontra em estado totalmente desbloqueado ou apenas em posição de engate parcial.

Possibilidade de montagem 1: para espessura de placas de 6 mm.

Possibilidade de montagem 2 da forma A: para espessuras de placas > 6 até 14 mm

e da forma B: para espessuras de placas > 6 até 15 mm.

Modo de operação:

Forma A:

Assegure-se de que o botão giratório esteja na posição "OFF" e o pino se encontre no estado retraído.

Deslize a placa com a bucha por baixo do pino de retenção.

Gire o botão giratório para a posição "ON", para efetuar o travamento.

Quando atingir o ponto de travamento, o dispositivo emitirá um clique audível.

Cuidado: não desbloqueie o pino de retenção, quando este sofrer carga axial.

Devido à forma cônica, é possível que o pino não recue.

Forma B:

Quando o botão giratório estiver na posição "OFF", desloque a placa com a bucha na direção do pino de retenção, até que o pino engate na bucha, devido à pressão da mola.

O botão giratório se move automaticamente para a posição "MID".

Para o travamento completo, gire o botão da posição "MID" para "ON", até soar um clique.

Fornecimento:

Os parafusos de fixação estão incluídos na entrega.

Acessórios:

Buchas de guia para furação K1835.

Indicação de desenho:

- 1) Possibilidade de montagem 1
- 2) Possibilidade de montagem 2
- 3) Placa
- 4) Posição ON
- 5) Posição OFF
- 6) Marcação de travamento

Pinos de retenção de aço com acionamento por rotação, botão giratório plástico e pino de guia para travamento cônico

Desenhos

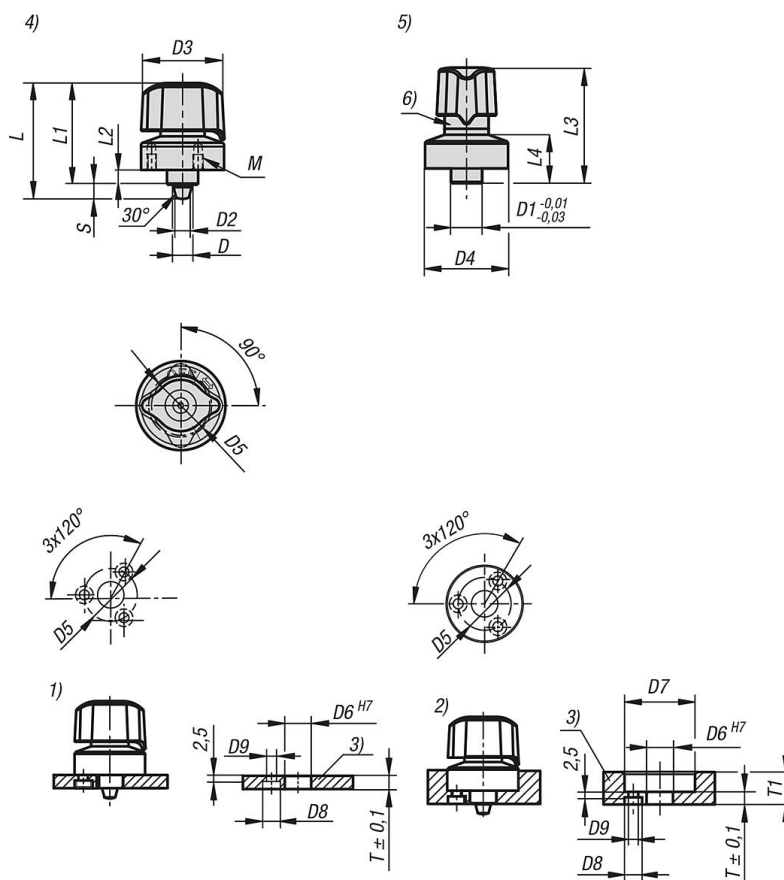

Visão geral dos artigos

Pino de retenção em aço com acionamento por rotação e pino de guia cônico para travamento

Código do artigo	Forma	Tipo da forma	D	D1	D2	D3	D4	D5	D6	D7	D8	D9	T	T1	L	L1	L2	L3	L4
K1834.0005	A	sem posição intermediária	5	10	3,3	26	26	20	10	-	6,5	3,4	6	6-14	38,9	29	5,7	33	11
K1834.0007	A	sem posição intermediária	7	12	4,9	32	32	24	12	-	8	4,5	6	6-15	44,7	34	5,7	39	13
K1834.0107	B	com posição intermediária	7	12	4,9	32	32	24	12	-	8	4,5	6	6-15	44,7	34	5,7	39	13

Código do artigo	Forma	Curso S	Força de aperto N	F=Força de mola (N)	Constância térmica	Cisalhamento kN	M
K1834.0005	A	4,2	140	-	80 °C	0,9	M3x5
K1834.0007	A	5	170	-	80 °C	1,3	M4x6
K1834.0107	B	5	170	9	80 °C	1,3	M4x6