

## Grampo fixador de compensação

Descrição do artigo/Imagens dos produtos

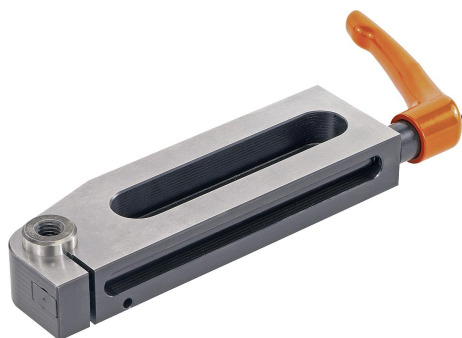

### Descrição

#### Material:

Aço.

#### Versão:

cementado, brunido e retificado.

#### Indicação:

O grampo de fixação serve para auxiliar nas operações de fresagem, furação, aplainamento e retífica, com o objetivo de evitar vibrações ou desvios de posição da peça em processo. Este grampo possibilita um apoio rápido e preciso, sem a necessidade de tocar na parte inferior da peça. O pino de suporte se aproxima da peça com uma baixa força de mola, podendo ser fixado em qualquer posição desejada. Na rosca fêmea do pino podem ser aparafusados pinos roscados de qualquer tipo, alcançando assim a correta altura de apoio.

Os grampos fixadores de compensação K1947.075, K1947.150 e K1947.170 possuem apenas 1 ranhura.

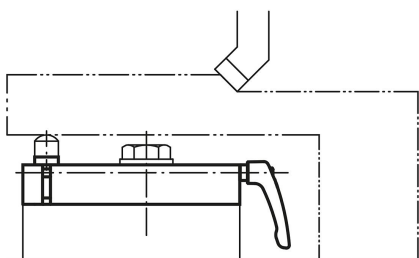

### Desenhos

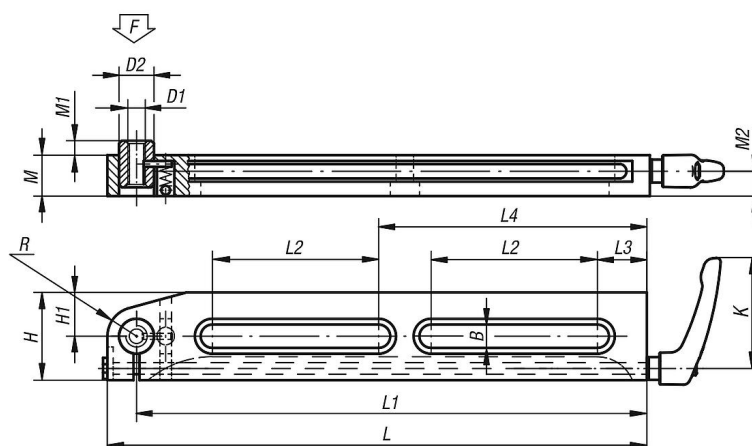

### Visão geral dos artigos

#### Grampo fixador com compensação de desliz

Código do artigo	K	L	L1	L2	L3	L4	B	H	H1	D1	D2	M	M1	M2	R	F N
K1947.75	65	85	75	35	13	-	8,5	30	10	M8	13	19,5	3	11,5	-	500
K1947.150	80	165	150	90	20	-	13	50	25	M10	20	24	6	14	15	2500
K1947.170	110	190	170	100	25	-	17	60	20	M16	26	34	11	21,5	-	5000
K1947.300	80	315	300	100	30	160	13	50	25	M10	20	24	6	14	15	2500

